

Informační systém krizového řízení (ISKŘ)

Studie proveditelnosti pro GŘ HZS (NAKIT s.p.)

martin.tax@nakit.cz

SWOT (1)

Silné stránky	Slabé stránky
<ul style="list-style-type: none"><li data-bbox="214 282 1261 382">□ Propracovaný systém krizového plánování (vhodný pro „standardní“ krizové situace).<li data-bbox="214 404 1261 611">□ Vybudovaný systém NIS IZS má potřebné moderní prvky a osvědčuje se pro řešení mimořádných situací jako jsou např. požáry a povodně.<li data-bbox="214 632 1261 796">□ Získané expertní zkušenosti týmů z krizových situací COVID-19 a migrační krize související s válkou na Ukrajině.<li data-bbox="214 818 1261 968">□ V rámci COVID-19 vznikl základ systému pro řízení „pandemické“ krizové situace velkého rozsahu.<li data-bbox="214 989 1261 1153">□ V rámci migrační krize související s válkou na Ukrajině vznikl základ systému poskytování základní pomoci osobám v této krizové situaci.	<ul style="list-style-type: none"><li data-bbox="1317 282 2377 539">□ Informační podpora posledních dvou rozsáhlých krizových situací (COVID-19 a migrační krize související s válkou na Ukrajině) vznikala ex-post v řádu měsíců (po příchodu krizové situace),<li data-bbox="1317 561 2377 825">□ Vybudované systémy (např. HUMPO, registrace a rezervace očkování a testování COVID-19) jsou prakticky „jednoúčelové“ a nikoliv univerzální, s výjimkou jádra AIS ISIN (COVID-19).<li data-bbox="1317 846 2377 1053">□ Univerzální centrální informační systém krizového řízení na centrální úrovni v současnosti neexistuje, jsou k dispozici pouze některé jeho funkce v rámci NIS IZS.

SWOT 2

Příležitosti

- Změna náhledu veřejnosti i politické reprezentace na význam krizového řízení.
- Poučení z posledních dvou velkých krizových situací (COVID-19 a migrační krize související s válkou na Ukrajině).
- Možnost financování rozvoje krizového řízení z fondů (např. NPO).

Hrozby

- Nprovedení objektivního vyhodnocení minulých a stávajících krizových situací, tj. nedojde ke zpětné vazbě (poučení a zlepšení).
- Nové neplánované (nebo nedostatečně připravené) krizové situace nastanou dříve, než bude možné vybudovat moderní systém krizového řízení (od legislativy přes systémy po agilní řízení a zajištění zdrojů).
- Absence důležitých dat pro řešení blížící se krize.

Schopnosti ISKŘ (Capability)

1. Schopnost operativně oslovit, rychle identifikovat/ztotožnit všechny osoby v dané konkrétní krizové situaci a vytvořit si na ně digitální komunikační kanál, pokud je to v dané situaci možné.
2. Schopnost operativně identifikovat a rychle zajistit/agregovat potřebné množství informací (materiál, služby, další vybavení) z různých státních i nestátních zdrojů.
3. Schopnost rychlého a efektivního poskytnutí (distribuce) pomoci osobám v krizové situaci, ať asistovaným či kombinovaným způsobem (např. informace z portálu, vlastní pomoc v evakuačních střediscích, KACPU, přepážkách dalších úřadů, atd).
4. Schopnost aktivovat a nasadit všechny zdroje nezbytné pro odstranění okamžitých dopadů a bezprostředních následků krizové situace.
5. Schopnost efektivně řídit předcházení krizovým stavům, celkovou připravenost na krizové stavy i vlastní systém řízení v krizové situaci, a to včetně krizových situací neplánovaných, ať už typem nebo rozsahem – na všech úrovních, od centrální (vláda ČR, Ústřední krizový štáb) přes krajskou až po obecní. Zjednodušeně řečeno, zajistit trvalé zlepšování celého systému včetně schopnosti agilního řízení.

Cíle ISKŘ

1. Vytvořit systém efektivní digitální podpory řízení krizových situací
2. Zabezpečit informovanost obyvatelstva pomocí informační komponenty/webu jako součásti portálu krizového řízení a pomocí služeb Call Centra
3. Zabezpečit v rámci ISKŘ centrální evidenci osob v krizové situaci
4. Zabezpečit centrální evidenci disponibilní pomoci pro osoby v krizové situaci
5. Vytvořit systém podporující distribuci pomoci osobám v krizové situaci
6. Centrálně agregovat existující a doplňovat dosud neexistující klíčové evidence
7. Zajistit optimální kybernetickou bezpečnost ISKŘ
8. Digitálně podpořit proces zlepšování krizového řízení

Právní rámec

Právo Evropské unie

Rozhodnutí EP a ER č. 1313/2013/EU, o civilní ochraně

Nařízení EP a ER č. 2021/836 o změně 1313/2013/EU

Ústavní pořádek ČR

Ústavní zákon č. 1/1993 Sb., Ústava České republiky

Ústavní zákon č. 2/1993 Sb., o listině práv a svobod

Ústavní zákon č. 110/1998 Sb., o bezpečnosti ČR

Oblast veřejné správy

Zákon č. 2/1969 Sb. Kompetenční zákon

Zákon č. 51/2020 Sb., o územně správním členění státu

Zákon č. 129/2000 Sb., o krajích

Zákon č. 128/2000 Sb., o obcích

Oblast krizové připravenosti

Zákon č. 240/2000 Sb., Krizový zákon

Zákon č. 241/2000 Sb., o hospodářských opatřeních pro krizové stavy

Nařízení vlády č. 462/2000 Sb. k provedení krizového zákona

Nařízení vlády č. 432/2010 Sb., o kritériích prvku KI

Oblast hospodářských opatření pro krizové stavy

Zákon č. 241/2000 Sb., o hospodářských opatřeních

Vyhláška č. 498/2000 Sb., o plánování a provádění opatření

Vyhláška č. 344/2012 Sb. stav nouze v plynárenství

Vyhláška č. 80/2010 Sb. stav nouze v elektroenergetice

Oblast havarijní připravenosti

Zákon č. 239/2000 Sb., o integrovaném záchranném systému

Vyhláška č. 328/2001 Sb., o podrobnostech zabezpečení IZS

Zákon č. 320/2015 Sb., o HZS

Vyhláška č. 380/2002 Sb., k ochraně obyvatelstva

Oblast obranného plánování

Zákon č. 222/1999 Sb., o zajišťování obrany ČR

Zákon č. 219/1999 Sb., o ozbrojených silách ČR

Nařízení vlády č. 139/2017 Sb., o plánování obrany státu

Architektura komponent (modulů) ISKŘ

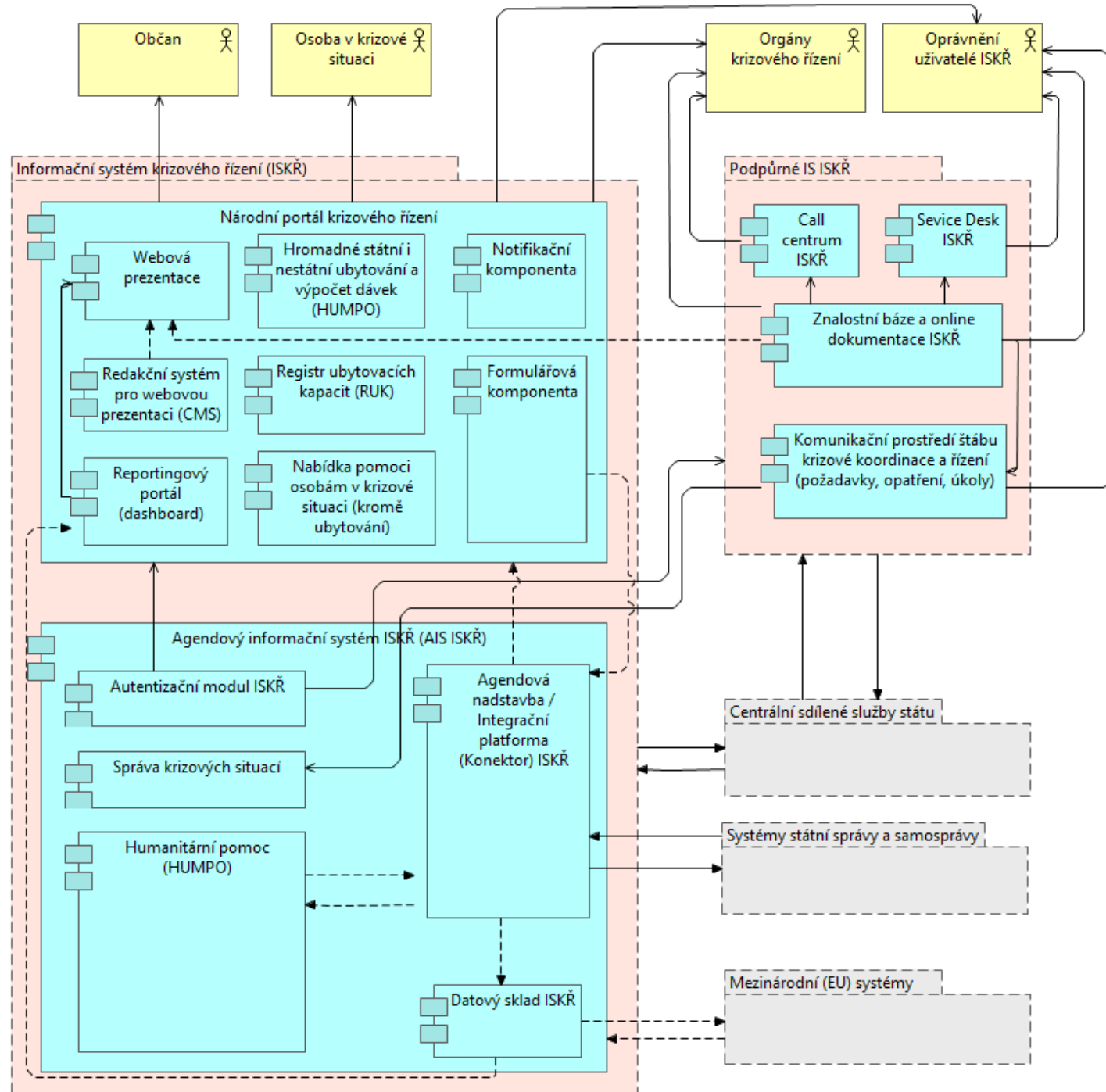

Pracovní verze architektury komponent (modulů) ZOS AČR

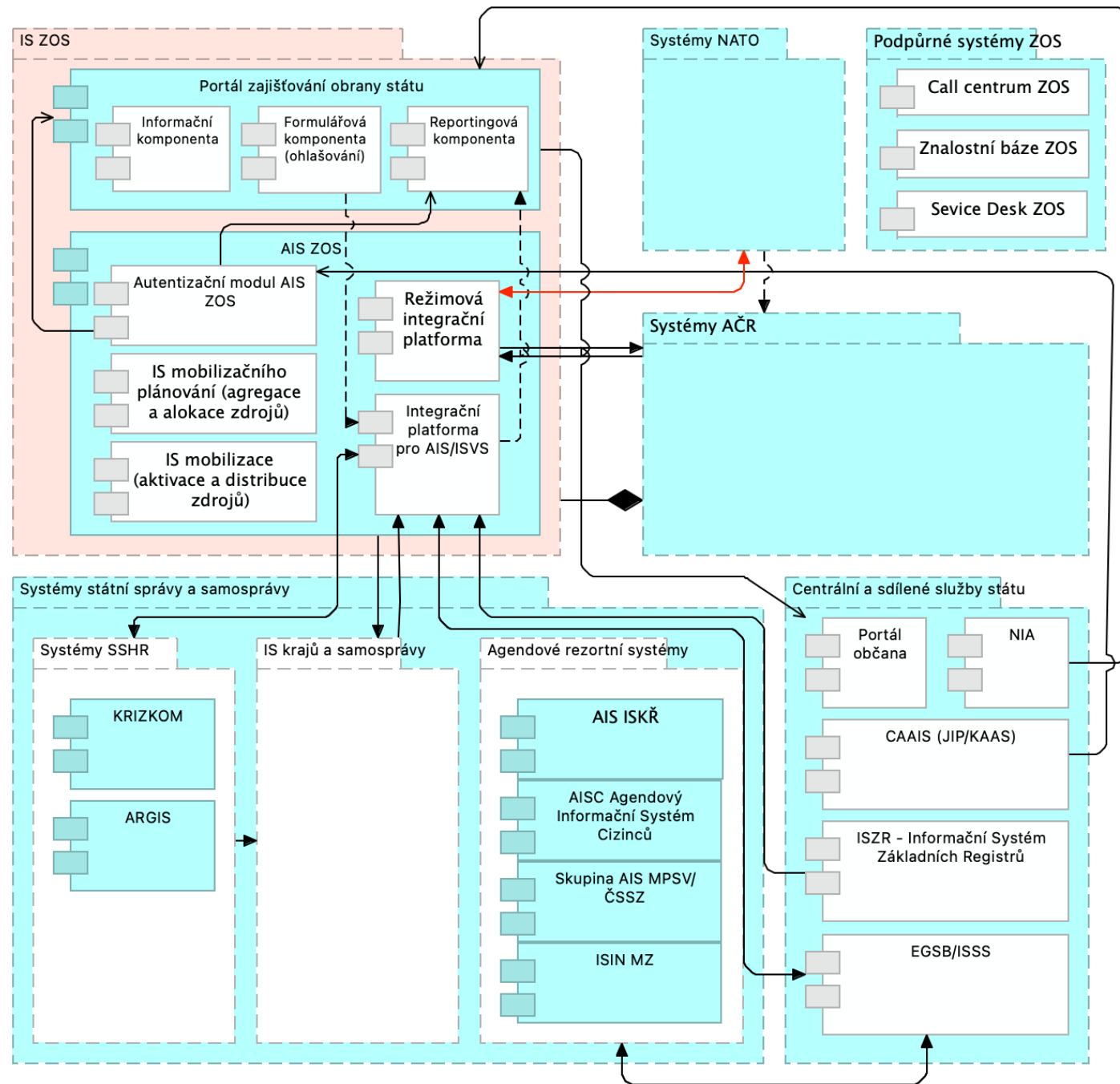

Probíhající diskuse ke sdílení komponent ISKŘ-ZOS

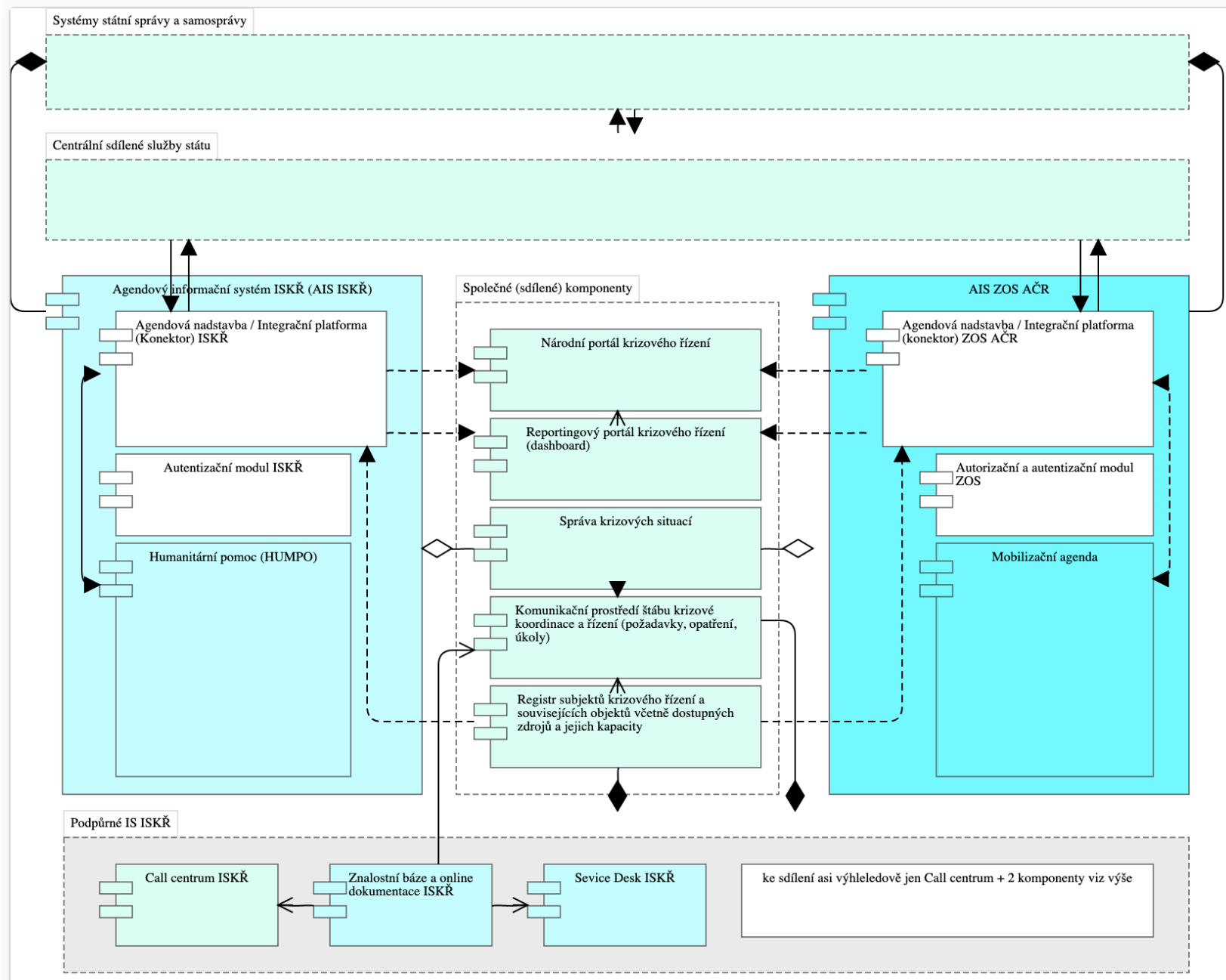

Děkuji za pozornost